

Schaltplan Vespa PX 80 E Lusso

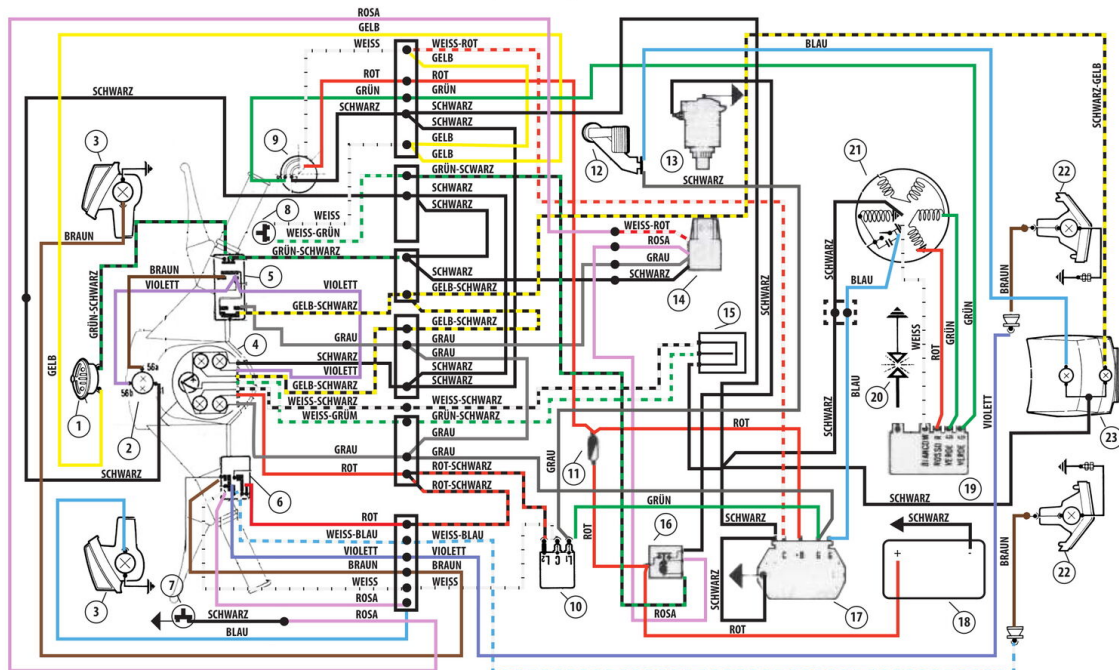

- | | | | |
|--|--------------------------------------|-------------------------------|--|
| 1. Hupe | 6. Blinklichtschalter | 14. Anlasserschutzeinrichtung | 22. Blinkleuchten hinten, Lampen 12V-21W |
| 2. Scheinwerfer, Lampen 12V-35/35W | 7. Kurzschlussknopf für Fernschalter | 15. Benzinstandsanzeiger | 23. Schlussleuchte, Lampe 12V-5W und Bremsleuchte, Lampe 12V-10W |
| 3. Blinkerleuchten vorne, Lampen 12V-21W | 8. Anlasserknopf | 16. Fernschalter für Anlasser | |
| 4. Kontrollleuchten (Abblendlicht - Blinklicht Fernlicht - Benzinreserve), Lampen 12V - 1,2W | 9. Komb. Zünd- und Lenkschloss | 17. Regler | |
| 5. Lichtschalter | 10. Blinkgeber | 18. Batterie 12V-9Ah | |
| | 11. Sicherung 8A | 19. Elektronik-Zentrale | |
| | 12. Bremslichtschalter | 20. Zündkerze | |
| | 13. Anlassermotor | 21. Schwunglichtmagnetzünder | |
- Die Anlasserschutzeinrichtung (14) ist nur bei den Modellen PX 200 E Lusso und PX 200 E Grand Sport montiert.

Details

Trifft auf folgende Vespa Modelle zu:
PX 80 E Lusso